

第15回
teamTOPS ソフトバレーボール交流大会

対戦表

平成31年2月3日（日）

午前9時15分開会式

精華町立むくのきセンター

主催 teamTOPS

後援 特定非営利活動法人精華町体育協会

協賛 株式会社 ミカサ

大会上の注意及び諸連絡

1. 競技規則

- 1) (財)日本バレーボール協会制定の2018年度ソフトバレーボール競技規則に準じます。
- 2) 隣接するコートへボールが入った時は、ボールデットとし、危険のため選手はボールを追って隣接するコートへ入らないで下さい。
- 3) 隣接するコートからボールが入った時は、状況に応じてプレーを止めてノーカウントとします。

2. 試合方法

- 1) 試合は追い込み式で行います。
- 2) 予選リーグ戦・順位別トーナメント戦・交流戦とも3セットマッチで行います。
- 3) 公式練習は、各チーム初戦は合同3分間、その後は合同1分間とします。

3. 予選リーグ戦

- 1) 1ゾーンは6チームで構成します。
- 2) 予選リーグ戦は1チームあたり4試合を行い、各ゾーンで、1位から4位までのチームが順位別トーナメント戦に出場でき、1位と2位は上位トーナメント戦、3位と4位は下位トーナメント戦に進めます。5位から6位までのチームは交流戦を行います
- 3) 順位決定方法は、①勝率の高いチーム、②セット率の高いチーム、③得点率の高いチームの順で決定します。得点率が同率の場合は、直接対決がある場合はその勝者、直接対決がない場合は該当チームの代表によるトスで決定します。

4. 順位別トーナメント戦・交流戦

- 1) 順位別トーナメント戦・交流戦は、各組の予選リーグ終了15分後より行います。組み合わせ試合順・コート・審判・補助員は、順位別トーナメント表・交流戦の試合順及び審判割表で確認しておいて下さい。

5. 審判・補助員

- 1) 予選リーグ戦は、審判割当表に基づき相互審判とします。
- 2) 順位別トーナメント戦・交流戦の第一試合は、順位別トーナメント表で□(実線)で囲ったチーム(2チーム合同)が行い、第二試合以降は負けチームが行います。

6. 表彰

- 1) 予選リーグ戦で、勝利チームは試合ごとに景品(お菓子)を受け取れます。
- 2) 順位別トーナメント戦の上位トーナメント戦の1位と2位、下位トーナメント戦の1位と2位チームを表彰します。
- 3) 交流戦の1位のチームに賞品を贈呈します。

7. その他

- 1) 前の試合の1セット終了時、審判・選手は当該コートに集合して下さい。
- 2) 笛やビブスの貸し出しは行っていないので事前にご準備願います。
- 3) 記録用紙へ確認のサインを行なった後では訂正はできません。
- 4) 体育館は二足制です。必ず上履きをご用意下さい。
- 5) 館内は全面禁煙で、指定の場所以外での喫煙は禁止します。なお、喫煙場所へは必ず下足に履き替えて移動して下さい。
- 6) アリーナ内の飲食は禁止します。景品のお菓子は観覧席で召し上がって下さい。
- 7) ゴミ等は各チームで責任をもって持ち帰り下さい。
- 8) お互いにルール・マナーを守り、プレーを楽しみましょう。

予選リーグ戦の組み合わせ表

第1コート		女性の部	1ゾーン
A	枚方市	ベルーガ	
B	京田辺市	MaMa Hokuro	
C	城陽市	J☆8	
D	奈良市	poco	
E	枚方市	Angeli que	
F	生駒市	Impact	

第3コート		トリムIの部(1組)	3ゾーン
A	木津川市	ami	
B	城陽市	大久保SVC1	
C	枚方市	サクラ100%	
D	向日市	ぷあ	
E	京都市	N	
F	可児市	ベスビ	

第5コート		トリムIの部(2組)	5ゾーン
A	舞鶴市	SWITCH	
B	京都市	ROUET9	
C	城陽市	大久保SVC2	
D	京田辺市	Team凱	
E	生駒市	nine piece	
F	枚方市	RAINBOW	

第7コート		トリムIの部(2組)	7ゾーン
A	京都市	CoCo	
B	宇治市	チームK	
C	寝屋川市	infinity	
D	枚方市	アゲハ蝶	
E	京都市	Fearless	
F	木津川市	みかのほら 星	

第9コート		トリムIIの部	9ゾーン
A	京都市	ZIP	
B	刈谷市	mixture	
C	越前市	NOVA	
D	津市	Line	
E	京都市	大將軍SI	
F	向日市	hitBR	

第2コート		女性の部	2ゾーン
A	高槻市	UNITE	
B	枚方市	COOL	
C	生駒市	ストローク	
D	城陽市	temus	
E	京都市	Yummy	
F	枚方市	minto	

第4コート		トリムIの部(1組)	4ゾーン
A	木津川市	みかのほら 宙	
B	京都市	嵐	
C	京都市	深草	
D	枚方市	空詩	
E	精華町	teamTOPS うさぎ	
F	宇治市	SKYnext	

第6コート		トリムIの部(2組)	6ゾーン
A	京都市	スリーピース	
B	京都市	N-SECT	
C	枚方市	HEARTS	
D	京田辺市	revel	
E	大阪市	絆ism	
F	枚方市	腹黒	

第8コート		トリムIIの部	8ゾーン
A	京都市	MORE & U. S. Y	
B	長岡京市	Die!	
C	枚方市	ピュアーズ	
D	京都市	YEEP	
E	東近江市	ドリームマスター 2軍	
F	精華町	夢風船	

第10コート		トリムIIの部	10ゾーン
A	津市	F&F	
B	精華町	teamTOPS 虎	
C	京都市	MIXED	
D	京都市	F's	
E	伊勢市	supremes	
F	東近江市	ドリームマスター	

コート図

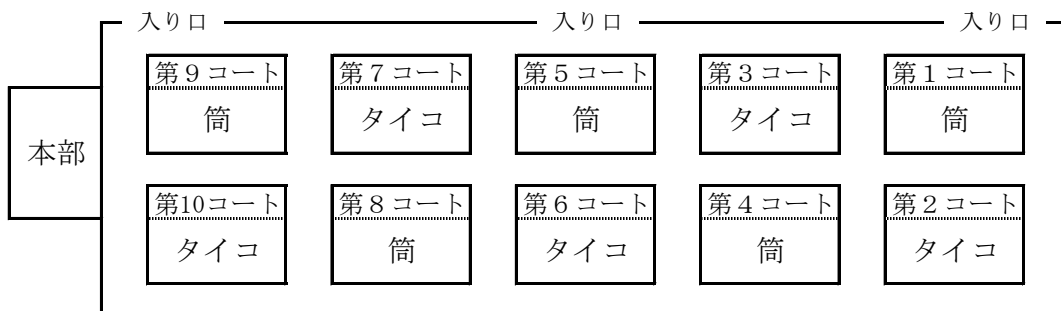

予選リーグ戦の試合順及び審判割表①

第1コート		女性の部		1ゾーン		※上位4位までが順位別トーナメント戦・5位6位は交流戦出場	
順番	組み合わせ					審判	
1	枚方市	ベルーガ	×	Angeli que	枚方市	城陽市	J☆8
2	奈良市	poco	×	Impact	生駒市	枚方市	ベルーガ
3	京田辺市	MaMa Hokuro	×	J☆8	城陽市	生駒市	Impact
4	枚方市	ベルーガ	×	poco	奈良市	京田辺市	MaMa Hokuro
5	城陽市	J☆8	×	Angeli que	枚方市	奈良市	poco
6	京田辺市	MaMa Hokuro	×	Impact	生駒市	枚方市	Angeli que
7	枚方市	ベルーガ	×	J☆8	城陽市	生駒市	Impact
8	京田辺市	MaMa Hokuro	×	poco	奈良市	城陽市	J☆8
9	枚方市	Angeli que	×	Impact	生駒市	奈良市	poco
10	枚方市	ベルーガ	×	MaMa Hokuro	京田辺市	枚方市	Angeli que
11	城陽市	J☆8	×	Impact	生駒市	京田辺市	MaMa Hokuro
12	奈良市	poco	×	Angeli que	枚方市	枚方市	ベルーガ

第2コート		女性の部		2ゾーン		※上位4位までが順位別トーナメント戦・5位6位は交流戦出場	
順番	組み合わせ					審判	
1	高槻市	UNITE	×	Yummy	京都市	生駒市	ストローク
2	城陽市	temus	×	mino	枚方市	高槻市	UNITE
3	枚方市	COOL	×	ストローク	生駒市	枚方市	mino
4	高槻市	UNITE	×	temus	城陽市	枚方市	COOL
5	生駒市	ストローク	×	Yummy	京都市	城陽市	temus
6	枚方市	COOL	×	mino	枚方市	京都市	Yummy
7	高槻市	UNITE	×	ストローク	生駒市	枚方市	mino
8	枚方市	COOL	×	temus	城陽市	生駒市	ストローク
9	京都市	Yummy	×	mino	枚方市	城陽市	temus
10	高槻市	UNITE	×	COOL	枚方市	京都市	Yummy
11	生駒市	ストローク	×	mino	枚方市	枚方市	COOL
12	城陽市	temus	×	Yummy	京都市	高槻市	UNITE

第3コート		トリムIの部(1組)		3ゾーン		※上位4位までが順位別トーナメント戦・5位6位は交流戦出場	
順番	組み合わせ					審判	
1	木津川市	ami	×	N	京都市	枚方市	サクラ100%
2	向日市	ふあ	×	ベスビ	可児市	木津川市	ami
3	城陽市	大久保SVC1	×	サクラ100%	枚方市	可児市	ベスビ
4	木津川市	ami	×	ふあ	向日市	城陽市	大久保SVC1
5	枚方市	サクラ100%	×	N	京都市	向日市	ふあ
6	城陽市	大久保SVC1	×	ベスビ	可児市	京都市	N
7	木津川市	ami	×	サクラ100%	枚方市	可児市	ベスビ
8	城陽市	大久保SVC1	×	ふあ	向日市	枚方市	サクラ100%
9	京都市	N	×	ベスビ	可児市	向日市	ふあ
10	木津川市	ami	×	大久保SVC1	城陽市	京都市	N
11	枚方市	サクラ100%	×	ベスビ	可児市	城陽市	大久保SVC1
12	向日市	ふあ	×	N	京都市	木津川市	ami

予選リーグ戦の試合順及び審判割表②

第4コート		トリムIの部(1組)		4ゾーン		※上位4位までが順位別トーナメント戦・5位6位は交流戦出場	
順番	組み合わせ					審判	
1	木津川市	みかのはら 宙	×	teamTOPS うさぎ	精華町	京都市	深草
2	枚方市	空詩	×	SKYnext	宇治市	木津川市	みかのはら 宙
3	京都市	嵐	×	深草	京都市	宇治市	SKYnext
4	木津川市	みかのはら 宙	×	空詩	枚方市	京都市	嵐
5	京都市	深草	×	teamTOPS うさぎ	精華町	枚方市	空詩
6	京都市	嵐	×	SKYnext	宇治市	精華町	teamTOPS うさぎ
7	木津川市	みかのはら 宙	×	深草	京都市	宇治市	SKYnext
8	京都市	嵐	×	空詩	枚方市	京都市	深草
9	精華町	teamTOPS うさぎ	×	SKYnext	宇治市	枚方市	空詩
10	木津川市	みかのはら 宙	×	嵐	京都市	精華町	teamTOPS うさぎ
11	京都市	深草	×	SKYnext	宇治市	京都市	嵐
12	枚方市	空詩	×	teamTOPS うさぎ	精華町	木津川市	みかのはら 宙

第5コート		トリムIの部(2組)		5ゾーン		※上位4位までが順位別トーナメント戦・5位6位は交流戦出場	
順番	組み合わせ					審判	
1	舞鶴市	SWITCH	×	nine piece	生駒市	城陽市	大久保SVC2
2	京田辺市	Team凱	×	RAINBOW	枚方市	舞鶴市	SWITCH
3	京都市	ROUET9	×	大久保SVC2	城陽市	枚方市	RAINBOW
4	舞鶴市	SWITCH	×	Team凱	京田辺市	京都市	ROUET9
5	城陽市	大久保SVC2	×	nine piece	生駒市	京田辺市	Team凱
6	京都市	ROUET9	×	RAINBOW	枚方市	生駒市	nine piece
7	舞鶴市	SWITCH	×	大久保SVC2	城陽市	枚方市	RAINBOW
8	京都市	ROUET9	×	Team凱	京田辺市	城陽市	大久保SVC2
9	生駒市	nine piece	×	RAINBOW	枚方市	京田辺市	Team凱
10	舞鶴市	SWITCH	×	ROUET9	京都市	生駒市	nine piece
11	城陽市	大久保SVC2	×	RAINBOW	枚方市	京都市	ROUET9
12	京田辺市	Team凱	×	nine piece	生駒市	舞鶴市	SWITCH

第6コート		トリムIの部(2組)		6ゾーン		※上位4位までが順位別トーナメント戦・5位6位は交流戦出場	
順番	組み合わせ					審判	
1	京都市	スリーピース	×	絆ism	大阪市	枚方市	HEARTS
2	京田辺市	revel	×	腹黒	枚方市	京都市	スリーピース
3	京都市	N-SECT	×	HEARTS	枚方市	枚方市	腹黒
4	京都市	スリーピース	×	revel	京田辺市	京都市	N-SECT
5	枚方市	HEARTS	×	絆ism	大阪市	京田辺市	revel
6	京都市	N-SECT	×	腹黒	枚方市	大阪市	絆ism
7	京都市	スリーピース	×	HEARTS	枚方市	枚方市	腹黒
8	京都市	N-SECT	×	revel	京田辺市	枚方市	HEARTS
9	大阪市	絆ism	×	腹黒	枚方市	京田辺市	revel
10	京都市	スリーピース	×	N-SECT	京都市	大阪市	絆ism
11	枚方市	HEARTS	×	腹黒	枚方市	京都市	N-SECT
12	京田辺市	revel	×	絆ism	大阪市	京都市	スリーピース

予選リーグ戦の試合順及び審判割表③

第7コート		トリムⅡの部(1組)		7ゾーン		※上位4位までが順位別トーナメント戦・5位6位は交流戦出場	
順番	組み合わせ					審判	
1	京都市	C o C o	×	F e a r l e s s	京都市	寝屋川市	i n f i n i t y
2	枚方市	アゲハ蝶	×	みかのはら 星	木津川市	京都市	C o C o
3	宇治市	チームK	×	i n f i n i t y	寝屋川市	木津川市	みかのはら 星
4	京都市	C o C o	×	アゲハ蝶	枚方市	宇治市	チームK
5	寝屋川市	i n f i n i t y	×	F e a r l e s s	京都市	枚方市	アゲハ蝶
6	宇治市	チームK	×	みかのはら 星	木津川市	京都市	F e a r l e s s
7	京都市	C o C o	×	i n f i n i t y	寝屋川市	木津川市	みかのはら 星
8	宇治市	チームK	×	アゲハ蝶	枚方市	寝屋川市	i n f i n i t y
9	京都市	F e a r l e s s	×	みかのはら 星	木津川市	枚方市	アゲハ蝶
10	京都市	C o C o	×	チームK	宇治市	京都市	F e a r l e s s
11	寝屋川市	i n f i n i t y	×	みかのはら 星	木津川市	宇治市	チームK
12	枚方市	アゲハ蝶	×	F e a r l e s s	京都市	京都市	C o C o

第8コート		トリムⅡの部(1組)		8ゾーン		※上位4位までが順位別トーナメント戦・5位6位は交流戦出場	
順番	組み合わせ					審判	
1	京都市	M O R E & U . S . Y	×	ドリームマスター 2軍	東近江市	枚方市	ピュアーズ
2	京都市	Y E E P	×	夢風船	精華町	京都市	M O R E & U . S . Y
3	長岡京市	D i e !	×	ピュアーズ	枚方市	精華町	夢風船
4	京都市	M O R E & U . S . Y	×	Y E E P	京都市	長岡京市	D i e !
5	枚方市	ピュアーズ	×	ドリームマスター 2軍	東近江市	京都市	Y E E P
6	長岡京市	D i e !	×	夢風船	精華町	東近江市	ドリームマスター 2軍
7	京都市	M O R E & U . S . Y	×	ピュアーズ	枚方市	精華町	夢風船
8	長岡京市	D i e !	×	Y E E P	京都市	枚方市	ピュアーズ
9	東近江市	ドリームマスター 2軍	×	夢風船	精華町	京都市	Y E E P
10	京都市	M O R E & U . S . Y	×	D i e !	長岡京市	東近江市	ドリームマスター 2軍
11	枚方市	ピュアーズ	×	夢風船	精華町	長岡京市	D i e !
12	京都市	Y E E P	×	ドリームマスター 2軍	東近江市	京都市	M O R E & U . S . Y

第9コート		トリムⅡの部(2組)		9ゾーン		※上位4位までが順位別トーナメント戦・5位6位は交流戦出場	
順番	組み合わせ					審判	
1	京都市	Z I P	×	大將軍S I	京都市	越前市	N O V A
2	津市	L i n e	×	h i t B R	向日市	京都市	Z I P
3	刈谷市	m i x t u r e	×	N O V A	越前市	向日市	h i t B R
4	京都市	Z I P	×	L i n e	津市	刈谷市	m i x t u r e
5	越前市	N O V A	×	大將軍S I	京都市	津市	L i n e
6	刈谷市	m i x t u r e	×	h i t B R	向日市	京都市	大將軍S I
7	京都市	Z I P	×	N O V A	越前市	向日市	h i t B R
8	刈谷市	m i x t u r e	×	L i n e	津市	越前市	N O V A
9	京都市	大將軍S I	×	h i t B R	向日市	津市	L i n e
10	京都市	Z I P	×	m i x t u r e	刈谷市	京都市	大將軍S I
11	越前市	N O V A	×	h i t B R	向日市	刈谷市	m i x t u r e
12	津市	L i n e	×	大將軍S I	京都市	京都市	Z I P

予選リーグ戦の試合順及び審判割表④

第10コート		トリムIIの部(2組)		10ゾーン		※上位4位までが順位別トーナメント戦・5位6位は交流戦出場	
順番	組み合わせ					審判	
1	津市	F&F	×	supremes	伊勢市	京都市	MIXED
2	京都市	F's	×	ドリームマスター	東近江市	津市	F&F
3	精華町	teamTOPS 虎	×	MIXED	京都市	東近江市	ドリームマスター
4	津市	F&F	×	F's	京都市	精華町	teamTOPS 虎
5	京都市	MIXED	×	supremes	伊勢市	京都市	F's
6	精華町	teamTOPS 虎	×	ドリームマスター	東近江市	伊勢市	supremes
7	津市	F&F	×	MIXED	京都市	東近江市	ドリームマスター
8	精華町	teamTOPS 虎	×	F's	京都市	京都市	MIXED
9	伊勢市	supremes	×	ドリームマスター	東近江市	京都市	F's
10	津市	F&F	×	teamTOPS 虎	精華町	伊勢市	supremes
11	京都市	MIXED	×	ドリームマスター	東近江市	精華町	teamTOPS 虎
12	京都市	F's	×	supremes	伊勢市	津市	F&F

順位別トーナメント戦・交流戦の試合順及び審判割表

(注) 第二試合以降の審判は、前の試合の負けチームでお願いします。

女性の部(上位) 第1コート

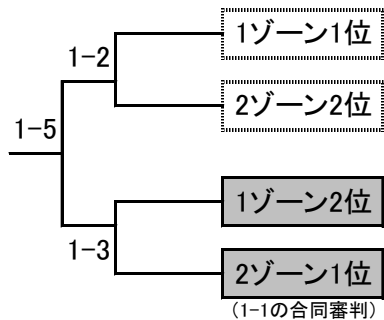

女性の部(下位) 第1・2コート

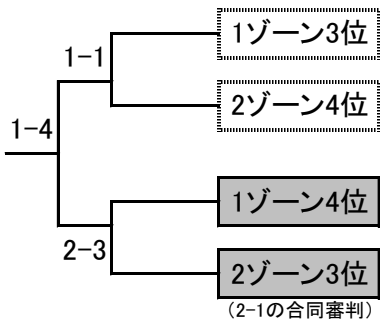

女性の部(交流戦) 第2コート

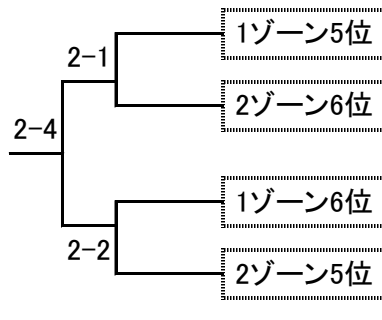

トリムIの部・1組(上位) 第3コート

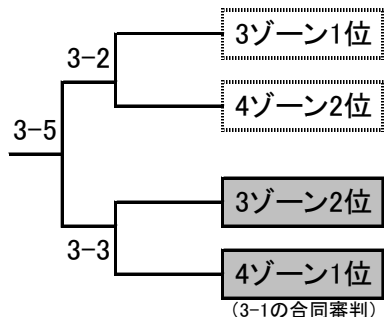

トリムIの部・1組(下位) 第3・4コート

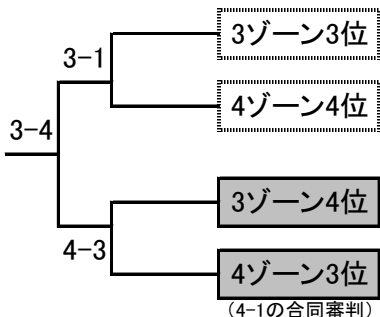

トリムIの部・1組(交流戦) 第4コート

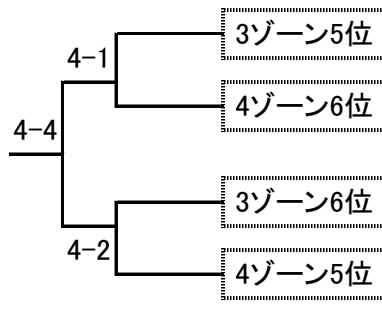

トリムIの部・2組(上位) 第5コート

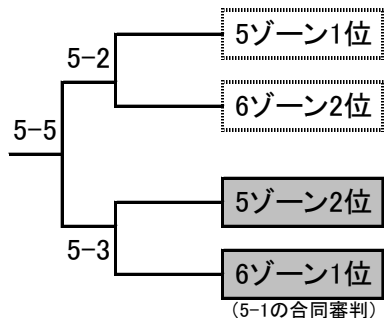

トリムIの部・2組(下位) 第5・6コート

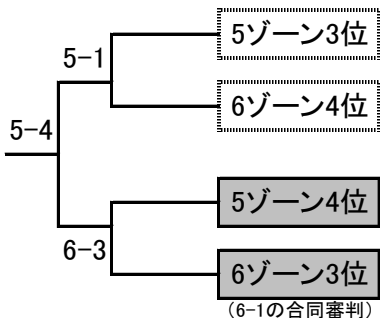

トリムIの部・2組(交流戦) 第6コート

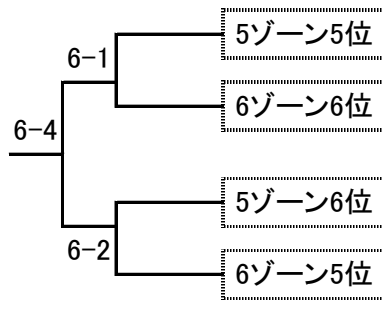

トリムIIの部・1組(上位) 第7コート

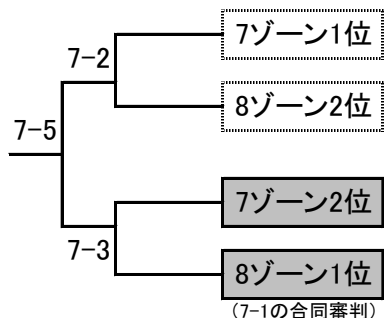

トリムIIの部・1組(下位) 第7・8コート

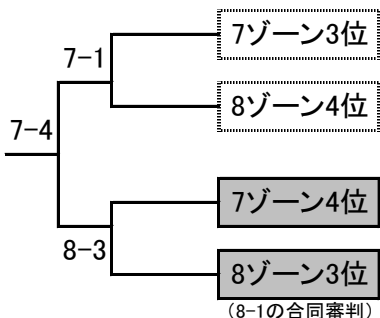

トリムIIの部・1組(交流戦) 第8コート

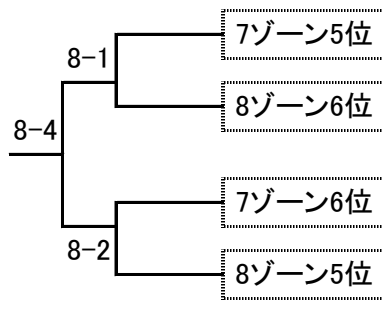

トリムIIの部・2組(上位) 第9コート

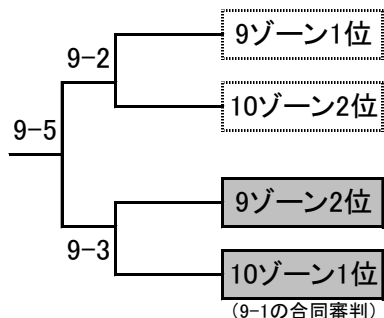

トリムIIの部・2組(下位) 第9・10コート

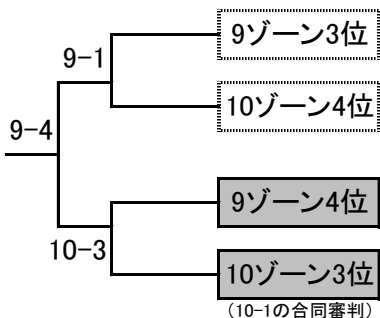

トリムIIの部・2組(交流戦) 第10コート

