

第12回 teamTOPS ソフトバレーボール交流大会

成 績 表

平成28年2月7日（日）

午前9時15分開会式

精華町立むくのきセンター

主催 **teamTOPS**

後援 特定非営利活動法人 精華町体育協会

協賛 株式会社 モルテン

第12回TOPSソフトバレーボール交流大会

1	女性(1組)	Peach	PINKPINK	FREEDOM	RISE エンジェル	プリママREMIX	JACK	勝数 負数	順位
	Peach		0 $\begin{bmatrix} 6 & - & 15 \\ 11 & - & 15 \\ & - & \end{bmatrix}$ 2	0 $\begin{bmatrix} 16 & - & 17 \\ 12 & - & 15 \\ & - & \end{bmatrix}$ 2	2 $\begin{bmatrix} 15 & - & 6 \\ 15 & - & 7 \\ & - & \end{bmatrix}$ 0	0 $\begin{bmatrix} 7 & - & 15 \\ 11 & - & 15 \\ & - & \end{bmatrix}$ 2		1 - 3	4
	PINKPINK	2 $\begin{bmatrix} 15 & - & 6 \\ 15 & - & 11 \\ & - & \end{bmatrix}$ 0		1 $\begin{bmatrix} 15 & - & 13 \\ 10 & - & 15 \\ 12 & - & 15 \end{bmatrix}$ 2	2 $\begin{bmatrix} 15 & - & 9 \\ 15 & - & 10 \\ & - & \end{bmatrix}$ 0		2 $\begin{bmatrix} 15 & - & 11 \\ 15 & - & 9 \\ & - & \end{bmatrix}$ 0	3 - 1	2
	FREEDOM	2 $\begin{bmatrix} 17 & - & 16 \\ 15 & - & 12 \\ & - & \end{bmatrix}$ 0	2 $\begin{bmatrix} 13 & - & 15 \\ 15 & - & 10 \\ 15 & - & 12 \end{bmatrix}$ 1			0 $\begin{bmatrix} 4 & - & 15 \\ 14 & - & 16 \\ & - & \end{bmatrix}$ 2	2 $\begin{bmatrix} 15 & - & 1 \\ 15 & - & 5 \\ & - & \end{bmatrix}$ 0	3 - 1	3
	RISE エンジェル	0 $\begin{bmatrix} 6 & - & 15 \\ 7 & - & 15 \\ & - & \end{bmatrix}$ 2	0 $\begin{bmatrix} 9 & - & 15 \\ 10 & - & 15 \\ & - & \end{bmatrix}$ 2			0 $\begin{bmatrix} 2 & - & 15 \\ 9 & - & 15 \\ & - & \end{bmatrix}$ 2	0 $\begin{bmatrix} 8 & - & 15 \\ 13 & - & 15 \\ & - & \end{bmatrix}$ 2	0 - 4	6
	プリママREMIX	2 $\begin{bmatrix} 15 & - & 7 \\ 15 & - & 11 \\ & - & \end{bmatrix}$ 0		2 $\begin{bmatrix} 15 & - & 4 \\ 16 & - & 14 \\ & - & \end{bmatrix}$ 0	2 $\begin{bmatrix} 15 & - & 2 \\ 15 & - & 9 \\ & - & \end{bmatrix}$ 0		2 $\begin{bmatrix} 15 & - & 8 \\ 16 & - & 14 \\ & - & \end{bmatrix}$ 0	4 - 0	1
	JACK		0 $\begin{bmatrix} 11 & - & 15 \\ 9 & - & 15 \\ & - & \end{bmatrix}$ 2	0 $\begin{bmatrix} 1 & - & 15 \\ 5 & - & 15 \\ & - & \end{bmatrix}$ 2	2 $\begin{bmatrix} 15 & - & 8 \\ 15 & - & 13 \\ & - & \end{bmatrix}$ 0	0 $\begin{bmatrix} 8 & - & 15 \\ 14 & - & 16 \\ & - & \end{bmatrix}$ 2		1 - 3	5

2	女性(1組)	CLOVER'S	ベルーガ	MaMa Hokuro 柴田	チヨリ☆ツス	minto	circle	勝数 負数	順位
	CLOVER'S		2 $\begin{bmatrix} 15 & - & 12 \\ 15 & - & 10 \\ & - & \end{bmatrix}$ 0	1 $\begin{bmatrix} 13 & - & 15 \\ 15 & - & 6 \\ 13 & - & 15 \end{bmatrix}$ 2	1 $\begin{bmatrix} 14 & - & 16 \\ 15 & - & 12 \\ 5 & - & 15 \end{bmatrix}$ 2	0 $\begin{bmatrix} 14 & - & 16 \\ 7 & - & 15 \\ & - & \end{bmatrix}$ 2		1 - 3	4
	ベルーガ	0 $\begin{bmatrix} 12 & - & 15 \\ 10 & - & 15 \\ & - & \end{bmatrix}$ 2		2 $\begin{bmatrix} 15 & - & 6 \\ 15 & - & 13 \\ & - & \end{bmatrix}$ 0	0 $\begin{bmatrix} 10 & - & 15 \\ 11 & - & 15 \\ & - & \end{bmatrix}$ 2		1 $\begin{bmatrix} 15 & - & 4 \\ 13 & - & 15 \\ 9 & - & 15 \end{bmatrix}$ 2	1 - 3	5
	MaMa Hokuro 柴田	2 $\begin{bmatrix} 15 & - & 13 \\ 6 & - & 15 \\ 15 & - & 13 \end{bmatrix}$ 1	0 $\begin{bmatrix} 6 & - & 15 \\ 13 & - & 15 \\ & - & \end{bmatrix}$ 2			0 $\begin{bmatrix} 6 & - & 15 \\ 8 & - & 15 \\ & - & \end{bmatrix}$ 2	0 $\begin{bmatrix} 12 & - & 15 \\ 11 & - & 15 \\ & - & \end{bmatrix}$ 2	1 - 3	6
	チヨリ☆ツス	2 $\begin{bmatrix} 16 & - & 14 \\ 12 & - & 15 \\ 15 & - & 5 \end{bmatrix}$ 1	2 $\begin{bmatrix} 15 & - & 10 \\ 15 & - & 11 \\ & - & \end{bmatrix}$ 0			2 $\begin{bmatrix} 8 & - & 15 \\ 15 & - & 4 \\ 15 & - & 10 \end{bmatrix}$ 1	0 $\begin{bmatrix} 11 & - & 15 \\ 9 & - & 15 \\ & - & \end{bmatrix}$ 2	3 - 1	3
	minto	2 $\begin{bmatrix} 16 & - & 14 \\ 15 & - & 7 \\ & - & \end{bmatrix}$ 0		2 $\begin{bmatrix} 15 & - & 6 \\ 15 & - & 8 \\ & - & \end{bmatrix}$ 0	1 $\begin{bmatrix} 15 & - & 8 \\ 4 & - & 15 \\ 10 & - & 15 \end{bmatrix}$ 2		2 $\begin{bmatrix} 15 & - & 6 \\ 16 & - & 17 \\ 15 & - & 3 \end{bmatrix}$ 1	3 - 1	1
	circle		2 $\begin{bmatrix} 4 & - & 15 \\ 15 & - & 13 \\ 15 & - & 9 \end{bmatrix}$ 1	2 $\begin{bmatrix} 15 & - & 12 \\ 15 & - & 11 \\ & - & \end{bmatrix}$ 0	2 $\begin{bmatrix} 15 & - & 11 \\ 15 & - & 9 \\ & - & \end{bmatrix}$ 0	1 $\begin{bmatrix} 6 & - & 15 \\ 17 & - & 16 \\ 3 & - & 15 \end{bmatrix}$ 2		3 - 1	2

第12回TOPSソフトバレーボール交流大会

1	女性(1組)	Peach	PINKPINK	FREEDOM	RISE エンジェル	プリママREMIX	JACK	勝数 負数	順位
	Peach		0 $\begin{bmatrix} 6 & - & 15 \\ 11 & - & 15 \\ & - & \end{bmatrix}$ 2	0 $\begin{bmatrix} 16 & - & 17 \\ 12 & - & 15 \\ & - & \end{bmatrix}$ 2	2 $\begin{bmatrix} 15 & - & 6 \\ 15 & - & 7 \\ & - & \end{bmatrix}$ 0	0 $\begin{bmatrix} 7 & - & 15 \\ 11 & - & 15 \\ & - & \end{bmatrix}$ 2		1 - 3	4
	PINKPINK	2 $\begin{bmatrix} 15 & - & 6 \\ 15 & - & 11 \\ & - & \end{bmatrix}$ 0		1 $\begin{bmatrix} 15 & - & 13 \\ 10 & - & 15 \\ 12 & - & 15 \end{bmatrix}$ 2	2 $\begin{bmatrix} 15 & - & 9 \\ 15 & - & 10 \\ & - & \end{bmatrix}$ 0		2 $\begin{bmatrix} 15 & - & 11 \\ 15 & - & 9 \\ & - & \end{bmatrix}$ 0	3 - 1	2
	FREEDOM	2 $\begin{bmatrix} 17 & - & 16 \\ 15 & - & 12 \\ & - & \end{bmatrix}$ 0	2 $\begin{bmatrix} 13 & - & 15 \\ 15 & - & 10 \\ 15 & - & 12 \end{bmatrix}$ 1			0 $\begin{bmatrix} 4 & - & 15 \\ 14 & - & 16 \\ & - & \end{bmatrix}$ 2	2 $\begin{bmatrix} 15 & - & 1 \\ 15 & - & 5 \\ & - & \end{bmatrix}$ 0	3 - 1	3
	RISE エンジェル	0 $\begin{bmatrix} 6 & - & 15 \\ 7 & - & 15 \\ & - & \end{bmatrix}$ 2	0 $\begin{bmatrix} 9 & - & 15 \\ 10 & - & 15 \\ & - & \end{bmatrix}$ 2			0 $\begin{bmatrix} 2 & - & 15 \\ 9 & - & 15 \\ & - & \end{bmatrix}$ 2	0 $\begin{bmatrix} 8 & - & 15 \\ 13 & - & 15 \\ & - & \end{bmatrix}$ 2	0 - 4	6
	プリママREMIX	2 $\begin{bmatrix} 15 & - & 7 \\ 15 & - & 11 \\ & - & \end{bmatrix}$ 0		2 $\begin{bmatrix} 15 & - & 4 \\ 16 & - & 14 \\ & - & \end{bmatrix}$ 0	2 $\begin{bmatrix} 15 & - & 2 \\ 15 & - & 9 \\ & - & \end{bmatrix}$ 0		2 $\begin{bmatrix} 15 & - & 8 \\ 16 & - & 14 \\ & - & \end{bmatrix}$ 0	4 - 0	1
	JACK		0 $\begin{bmatrix} 11 & - & 15 \\ 9 & - & 15 \\ & - & \end{bmatrix}$ 2	0 $\begin{bmatrix} 1 & - & 15 \\ 5 & - & 15 \\ & - & \end{bmatrix}$ 2	2 $\begin{bmatrix} 15 & - & 8 \\ 15 & - & 13 \\ & - & \end{bmatrix}$ 0	0 $\begin{bmatrix} 8 & - & 15 \\ 14 & - & 16 \\ & - & \end{bmatrix}$ 2		1 - 3	5

2	女性(1組)	CLOVER'S	ベルーガ	MaMa Hokuro 柴田	チヨリ☆ツス	minto	circle	勝数 負数	順位
	CLOVER'S		2 $\begin{bmatrix} 15 & - & 12 \\ 15 & - & 10 \\ & - & \end{bmatrix}$ 0	1 $\begin{bmatrix} 13 & - & 15 \\ 15 & - & 6 \\ 13 & - & 15 \end{bmatrix}$ 2	1 $\begin{bmatrix} 14 & - & 16 \\ 15 & - & 12 \\ 5 & - & 15 \end{bmatrix}$ 2	0 $\begin{bmatrix} 14 & - & 16 \\ 7 & - & 15 \\ & - & \end{bmatrix}$ 2		1 - 3	4
	ベルーガ	0 $\begin{bmatrix} 12 & - & 15 \\ 10 & - & 15 \\ & - & \end{bmatrix}$ 2		2 $\begin{bmatrix} 15 & - & 6 \\ 15 & - & 13 \\ & - & \end{bmatrix}$ 0	0 $\begin{bmatrix} 10 & - & 15 \\ 11 & - & 15 \\ & - & \end{bmatrix}$ 2		1 $\begin{bmatrix} 15 & - & 4 \\ 13 & - & 15 \\ 9 & - & 15 \end{bmatrix}$ 2	1 - 3	5
	MaMa Hokuro 柴田	2 $\begin{bmatrix} 15 & - & 13 \\ 6 & - & 15 \\ 15 & - & 13 \end{bmatrix}$ 1	0 $\begin{bmatrix} 6 & - & 15 \\ 13 & - & 15 \\ & - & \end{bmatrix}$ 2			0 $\begin{bmatrix} 6 & - & 15 \\ 8 & - & 15 \\ & - & \end{bmatrix}$ 2	0 $\begin{bmatrix} 12 & - & 15 \\ 11 & - & 15 \\ & - & \end{bmatrix}$ 2	1 - 3	6
	チヨリ☆ツス	2 $\begin{bmatrix} 16 & - & 14 \\ 12 & - & 15 \\ 15 & - & 5 \end{bmatrix}$ 1	2 $\begin{bmatrix} 15 & - & 10 \\ 15 & - & 11 \\ & - & \end{bmatrix}$ 0			2 $\begin{bmatrix} 8 & - & 15 \\ 15 & - & 4 \\ 15 & - & 10 \end{bmatrix}$ 1	0 $\begin{bmatrix} 11 & - & 15 \\ 9 & - & 15 \\ & - & \end{bmatrix}$ 2	3 - 1	3
	minto	2 $\begin{bmatrix} 16 & - & 14 \\ 15 & - & 7 \\ & - & \end{bmatrix}$ 0		2 $\begin{bmatrix} 15 & - & 6 \\ 15 & - & 8 \\ & - & \end{bmatrix}$ 0	1 $\begin{bmatrix} 15 & - & 8 \\ 4 & - & 15 \\ 10 & - & 15 \end{bmatrix}$ 2		2 $\begin{bmatrix} 15 & - & 6 \\ 16 & - & 17 \\ 15 & - & 3 \end{bmatrix}$ 1	3 - 1	1
	circle		2 $\begin{bmatrix} 4 & - & 15 \\ 15 & - & 13 \\ 15 & - & 9 \end{bmatrix}$ 1	2 $\begin{bmatrix} 15 & - & 12 \\ 15 & - & 11 \\ & - & \end{bmatrix}$ 0	2 $\begin{bmatrix} 15 & - & 11 \\ 15 & - & 9 \\ & - & \end{bmatrix}$ 0	1 $\begin{bmatrix} 6 & - & 15 \\ 17 & - & 16 \\ 3 & - & 15 \end{bmatrix}$ 2		3 - 1	2

第12回TOPSソフトバレーボール交流大会

5	トリム I	ami ドナルド	Viva	大久保SVC	CoCo	チーム伊藤	クラウド	勝数		順位	
								勝数	負数		
	ami ドナルド		2 $\begin{bmatrix} 12 & - & 15 \\ 16 & - & 14 \\ 15 & - & 13 \end{bmatrix}$ 1	1 $\begin{bmatrix} 15 & - & 10 \\ 10 & - & 15 \\ 10 & - & 15 \end{bmatrix}$ 2	1 $\begin{bmatrix} 15 & - & 8 \\ 10 & - & 15 \\ 12 & - & 15 \end{bmatrix}$ 2	0 $\begin{bmatrix} 10 & - & 15 \\ 13 & - & 15 \\ - & & - \end{bmatrix}$ 2		1	-	4	
	Viva	1 $\begin{bmatrix} 15 & - & 12 \\ 14 & - & 16 \\ 13 & - & 15 \end{bmatrix}$ 2		0 $\begin{bmatrix} 11 & - & 15 \\ 10 & - & 15 \\ - & & - \end{bmatrix}$ 2	0 $\begin{bmatrix} 14 & - & 16 \\ 15 & - & 17 \\ - & & - \end{bmatrix}$ 2		0 $\begin{bmatrix} 13 & - & 15 \\ 10 & - & 15 \\ - & & - \end{bmatrix}$ 2	0	-	6	
	大久保SVC	2 $\begin{bmatrix} 10 & - & 15 \\ 15 & - & 10 \\ 15 & - & 10 \end{bmatrix}$ 1	2 $\begin{bmatrix} 15 & - & 11 \\ 15 & - & 10 \\ - & & - \end{bmatrix}$ 0				2 $\begin{bmatrix} 15 & - & 8 \\ 15 & - & 13 \\ - & & - \end{bmatrix}$ 0	2 $\begin{bmatrix} 15 & - & 10 \\ 15 & - & 11 \\ - & & - \end{bmatrix}$ 0	4	-	1
	CoCo	2 $\begin{bmatrix} 8 & - & 15 \\ 15 & - & 10 \\ 15 & - & 12 \end{bmatrix}$ 1	2 $\begin{bmatrix} 16 & - & 14 \\ 17 & - & 15 \\ - & & - \end{bmatrix}$ 0				2 $\begin{bmatrix} 15 & - & 11 \\ 12 & - & 15 \\ 15 & - & 12 \end{bmatrix}$ 1	2 $\begin{bmatrix} 15 & - & 8 \\ 15 & - & 12 \\ - & & - \end{bmatrix}$ 0	4	-	2
	チーム伊藤	2 $\begin{bmatrix} 15 & - & 10 \\ 15 & - & 13 \\ - & & - \end{bmatrix}$ 0		0 $\begin{bmatrix} 8 & - & 15 \\ 13 & - & 15 \\ - & & - \end{bmatrix}$ 2	1 $\begin{bmatrix} 11 & - & 15 \\ 15 & - & 12 \\ 12 & - & 15 \end{bmatrix}$ 2		2 $\begin{bmatrix} 15 & - & 5 \\ 15 & - & 10 \\ - & & - \end{bmatrix}$ 0	2	-	3	
	クラウド		2 $\begin{bmatrix} 15 & - & 13 \\ 15 & - & 10 \\ - & & - \end{bmatrix}$ 0	0 $\begin{bmatrix} 10 & - & 15 \\ 11 & - & 15 \\ - & & - \end{bmatrix}$ 2	0 $\begin{bmatrix} 8 & - & 15 \\ 12 & - & 15 \\ - & & - \end{bmatrix}$ 2	0 $\begin{bmatrix} 5 & - & 15 \\ 10 & - & 15 \\ - & & - \end{bmatrix}$ 2		1	-	5	

6	トリム I	ami デイジー	神龍	smily	SKY。	深草	teamTOPS うさぎ	勝数		順位	
								勝数	負数		
	ami デイジー		2 $\begin{bmatrix} 15 & - & 13 \\ 15 & - & 5 \\ - & & - \end{bmatrix}$ 0	2 $\begin{bmatrix} 15 & - & 13 \\ 12 & - & 15 \\ 15 & - & 7 \end{bmatrix}$ 1	2 $\begin{bmatrix} 13 & - & 15 \\ 15 & - & 13 \\ 17 & - & 15 \end{bmatrix}$ 1	0 $\begin{bmatrix} 9 & - & 15 \\ 13 & - & 15 \\ - & & - \end{bmatrix}$ 2		3	-	3	
	神龍	0 $\begin{bmatrix} 13 & - & 15 \\ 5 & - & 15 \\ - & & - \end{bmatrix}$ 2		2 $\begin{bmatrix} 16 & - & 14 \\ 15 & - & 9 \\ - & & - \end{bmatrix}$ 0	2 $\begin{bmatrix} 15 & - & 10 \\ 15 & - & 11 \\ - & & - \end{bmatrix}$ 0		2 $\begin{bmatrix} 15 & - & 7 \\ 15 & - & 10 \\ - & & - \end{bmatrix}$ 0	3	-	2	
	smily	1 $\begin{bmatrix} 13 & - & 15 \\ 15 & - & 12 \\ 7 & - & 15 \end{bmatrix}$ 2	0 $\begin{bmatrix} 14 & - & 16 \\ 9 & - & 15 \\ - & & - \end{bmatrix}$ 2				0 $\begin{bmatrix} 8 & - & 15 \\ 12 & - & 15 \\ - & & - \end{bmatrix}$ 2	1 $\begin{bmatrix} 11 & - & 15 \\ 15 & - & 9 \\ 13 & - & 15 \end{bmatrix}$ 2	0	-	5
	SKY。	1 $\begin{bmatrix} 15 & - & 13 \\ 13 & - & 15 \\ 15 & - & 17 \end{bmatrix}$ 2	0 $\begin{bmatrix} 10 & - & 15 \\ 11 & - & 15 \\ - & & - \end{bmatrix}$ 2				1 $\begin{bmatrix} 11 & - & 15 \\ 15 & - & 9 \\ 9 & - & 15 \end{bmatrix}$ 2	0 $\begin{bmatrix} 5 & - & 15 \\ 11 & - & 15 \\ - & & - \end{bmatrix}$ 2	0	-	6
	深草	2 $\begin{bmatrix} 15 & - & 9 \\ 15 & - & 13 \\ - & & - \end{bmatrix}$ 0		2 $\begin{bmatrix} 15 & - & 8 \\ 15 & - & 12 \\ - & & - \end{bmatrix}$ 0	2 $\begin{bmatrix} 15 & - & 11 \\ 9 & - & 15 \\ 15 & - & 9 \end{bmatrix}$ 1		2 $\begin{bmatrix} 11 & - & 15 \\ 15 & - & 12 \\ 15 & - & 6 \end{bmatrix}$ 1	4	-	1	
	teamTOPS うさぎ		0 $\begin{bmatrix} 7 & - & 15 \\ 10 & - & 15 \\ - & & - \end{bmatrix}$ 2	2 $\begin{bmatrix} 15 & - & 11 \\ 9 & - & 15 \\ 15 & - & 13 \end{bmatrix}$ 1	2 $\begin{bmatrix} 15 & - & 5 \\ 15 & - & 11 \\ - & & - \end{bmatrix}$ 0	1 $\begin{bmatrix} 15 & - & 11 \\ 12 & - & 15 \\ 6 & - & 15 \end{bmatrix}$ 2		2	-	4	

第12回TOPSソフトバレーボール交流大会

7	トリム I	ARK	FREEDOM高知	WORLD WINDS	UNI☆SEL	PADDLE	more plus(キャンセル)	勝数 負数	順位
	ARK		0 $\begin{bmatrix} 7 & - & 15 \\ 7 & - & 15 \\ & - & \end{bmatrix}$ 2	2 $\begin{bmatrix} 15 & - & 8 \\ 15 & - & 7 \\ & - & \end{bmatrix}$ 0	0 $\begin{bmatrix} 12 & - & 15 \\ 9 & - & 15 \\ & - & \end{bmatrix}$ 2	0 $\begin{bmatrix} 7 & - & 15 \\ 11 & - & 15 \\ & - & \end{bmatrix}$ 2	0 $\begin{bmatrix} - \\ - \\ - \end{bmatrix}$ 0	1 - 3	4
	FREEDOM高知	2 $\begin{bmatrix} 15 & - & 7 \\ 15 & - & 7 \\ & - & \end{bmatrix}$ 0		2 $\begin{bmatrix} 15 & - & 5 \\ 15 & - & 2 \\ & - & \end{bmatrix}$ 0	2 $\begin{bmatrix} 15 & - & 9 \\ 15 & - & 10 \\ & - & \end{bmatrix}$ 0	2 $\begin{bmatrix} 15 & - & 8 \\ 15 & - & 11 \\ & - & \end{bmatrix}$ 0	0 $\begin{bmatrix} - \\ - \\ - \end{bmatrix}$ 0	4 - 0	1
	WORLD WINDS	0 $\begin{bmatrix} 8 & - & 15 \\ 7 & - & 15 \\ & - & \end{bmatrix}$ 2	0 $\begin{bmatrix} 5 & - & 15 \\ 2 & - & 15 \\ & - & \end{bmatrix}$ 2		0 $\begin{bmatrix} 8 & - & 15 \\ 8 & - & 15 \\ & - & \end{bmatrix}$ 2	0 $\begin{bmatrix} 9 & - & 15 \\ 9 & - & 15 \\ & - & \end{bmatrix}$ 2	0 $\begin{bmatrix} - \\ - \\ - \end{bmatrix}$ 0	0 - 4	5
	UNI☆SEL	2 $\begin{bmatrix} 15 & - & 12 \\ 15 & - & 9 \\ & - & \end{bmatrix}$ 0	0 $\begin{bmatrix} 9 & - & 15 \\ 10 & - & 15 \\ & - & \end{bmatrix}$ 2	2 $\begin{bmatrix} 15 & - & 8 \\ 15 & - & 8 \\ & - & \end{bmatrix}$ 0		1 $\begin{bmatrix} 15 & - & 12 \\ 7 & - & 15 \\ 9 & - & 15 \end{bmatrix}$ 2	0 $\begin{bmatrix} - \\ - \\ - \end{bmatrix}$ 0	2 - 2	3
	PADDLE	2 $\begin{bmatrix} 15 & - & 7 \\ 15 & - & 11 \\ & - & \end{bmatrix}$ 0	0 $\begin{bmatrix} 8 & - & 15 \\ 11 & - & 15 \\ & - & \end{bmatrix}$ 2	2 $\begin{bmatrix} 15 & - & 9 \\ 15 & - & 9 \\ & - & \end{bmatrix}$ 0	2 $\begin{bmatrix} 12 & - & 15 \\ 15 & - & 7 \\ 15 & - & 9 \end{bmatrix}$ 1		0 $\begin{bmatrix} - \\ - \\ - \end{bmatrix}$ 0	3 - 1	2
	more plus(キャンセル)	0 $\begin{bmatrix} 0 & - & 0 \\ 0 & - & 0 \\ & - & \end{bmatrix}$ 0	0 $\begin{bmatrix} 0 & - & 0 \\ 0 & - & 0 \\ & - & \end{bmatrix}$ 0	0 $\begin{bmatrix} 0 & - & 0 \\ 0 & - & 0 \\ & - & \end{bmatrix}$ 0	0 $\begin{bmatrix} 0 & - & 0 \\ 0 & - & 0 \\ & - & \end{bmatrix}$ 0	0 $\begin{bmatrix} 0 & - & 0 \\ 0 & - & 0 \\ & - & \end{bmatrix}$ 0		0 - 0	6

8	トリム II	大久保K'	ACTIVE	ベスビ	mixture	夢風船	MORE	勝数 負数	順位
	大久保K'		0 $\begin{bmatrix} 11 & - & 15 \\ 14 & - & 16 \\ & - & \end{bmatrix}$ 2	1 $\begin{bmatrix} 15 & - & 9 \\ 10 & - & 15 \\ 9 & - & 15 \end{bmatrix}$ 2	2 $\begin{bmatrix} 15 & - & 13 \\ 11 & - & 15 \\ 15 & - & 13 \end{bmatrix}$ 1	2 $\begin{bmatrix} 15 & - & 7 \\ 15 & - & 8 \\ & - & \end{bmatrix}$ 0		2 - 2	4
	ACTIVE	2 $\begin{bmatrix} 15 & - & 11 \\ 16 & - & 14 \\ & - & \end{bmatrix}$ 0		2 $\begin{bmatrix} 15 & - & 12 \\ 13 & - & 15 \\ 15 & - & 13 \end{bmatrix}$ 1	0 $\begin{bmatrix} 13 & - & 15 \\ 14 & - & 16 \\ & - & \end{bmatrix}$ 2		2 $\begin{bmatrix} 15 & - & 8 \\ 16 & - & 14 \\ & - & \end{bmatrix}$ 0	3 - 1	3
	ベスビ	2 $\begin{bmatrix} 9 & - & 15 \\ 15 & - & 10 \\ 15 & - & 9 \end{bmatrix}$ 1	1 $\begin{bmatrix} 12 & - & 15 \\ 15 & - & 13 \\ 13 & - & 15 \end{bmatrix}$ 2			2 $\begin{bmatrix} 15 & - & 7 \\ 15 & - & 8 \\ & - & \end{bmatrix}$ 0	2 $\begin{bmatrix} 15 & - & 10 \\ 15 & - & 11 \\ & - & \end{bmatrix}$ 0	3 - 1	2
	mixture	1 $\begin{bmatrix} 13 & - & 15 \\ 15 & - & 11 \\ 13 & - & 15 \end{bmatrix}$ 2	2 $\begin{bmatrix} 15 & - & 13 \\ 16 & - & 14 \\ & - & \end{bmatrix}$ 0			2 $\begin{bmatrix} 15 & - & 4 \\ 15 & - & 5 \\ & - & \end{bmatrix}$ 0	2 $\begin{bmatrix} 15 & - & 7 \\ 9 & - & 15 \\ 15 & - & 11 \end{bmatrix}$ 1	3 - 1	1
	夢風船	0 $\begin{bmatrix} 7 & - & 15 \\ 8 & - & 15 \\ & - & \end{bmatrix}$ 2		0 $\begin{bmatrix} 7 & - & 15 \\ 8 & - & 15 \\ & - & \end{bmatrix}$ 2	0 $\begin{bmatrix} 4 & - & 15 \\ 5 & - & 15 \\ & - & \end{bmatrix}$ 2		2 $\begin{bmatrix} 15 & - & 7 \\ 15 & - & 5 \\ & - & \end{bmatrix}$ 0	1 - 3	5
	MORE		0 $\begin{bmatrix} 8 & - & 15 \\ 14 & - & 16 \\ & - & \end{bmatrix}$ 2	0 $\begin{bmatrix} 10 & - & 15 \\ 11 & - & 15 \\ & - & \end{bmatrix}$ 2	1 $\begin{bmatrix} 7 & - & 15 \\ 15 & - & 9 \\ 11 & - & 15 \end{bmatrix}$ 2	0 $\begin{bmatrix} 7 & - & 15 \\ 5 & - & 15 \\ & - & \end{bmatrix}$ 2		0 - 4	6

第12回TOPSソフトバレーボール交流大会

9	トリム II	VALCE	ピュアーズ	Pick Up	ミント	Fearless	teamTOPS 虎	勝数 負数	順位
	VALCE		0 $\begin{bmatrix} 8 & - & 15 \\ 5 & - & 15 \\ & - & \end{bmatrix}$ 2	0 $\begin{bmatrix} 13 & - & 15 \\ 14 & - & 16 \\ & - & \end{bmatrix}$ 2	0 $\begin{bmatrix} 11 & - & 15 \\ 11 & - & 15 \\ & - & \end{bmatrix}$ 2	1 $\begin{bmatrix} 16 & - & 14 \\ 3 & - & 15 \\ 9 & - & 15 \end{bmatrix}$ 2		0 - 4	6
	ピュアーズ	2 $\begin{bmatrix} 15 & - & 8 \\ 15 & - & 5 \\ & - & \end{bmatrix}$ 0		2 $\begin{bmatrix} 15 & - & 9 \\ 15 & - & 8 \\ & - & \end{bmatrix}$ 0	2 $\begin{bmatrix} 17 & - & 15 \\ 15 & - & 13 \\ & - & \end{bmatrix}$ 0		2 $\begin{bmatrix} 15 & - & 13 \\ 15 & - & 6 \\ & - & \end{bmatrix}$ 0	4 - 0	1
	Pick Up	2 $\begin{bmatrix} 15 & - & 13 \\ 16 & - & 14 \\ & - & \end{bmatrix}$ 0	0 $\begin{bmatrix} 9 & - & 15 \\ 8 & - & 15 \\ & - & \end{bmatrix}$ 2			0 $\begin{bmatrix} 11 & - & 15 \\ 9 & - & 15 \\ & - & \end{bmatrix}$ 2	0 $\begin{bmatrix} 11 & - & 15 \\ 8 & - & 15 \\ & - & \end{bmatrix}$ 2	1 - 3	4
	ミント	2 $\begin{bmatrix} 15 & - & 11 \\ 15 & - & 11 \\ & - & \end{bmatrix}$ 0	0 $\begin{bmatrix} 15 & - & 17 \\ 13 & - & 15 \\ & - & \end{bmatrix}$ 2			0 $\begin{bmatrix} 12 & - & 15 \\ 15 & - & 17 \\ & - & \end{bmatrix}$ 2	2 $\begin{bmatrix} 15 & - & 4 \\ 17 & - & 15 \\ & - & \end{bmatrix}$ 0	2 - 2	3
	Fearless	2 $\begin{bmatrix} 14 & - & 16 \\ 15 & - & 3 \\ 15 & - & 9 \end{bmatrix}$ 1		2 $\begin{bmatrix} 15 & - & 11 \\ 15 & - & 9 \\ & - & \end{bmatrix}$ 0	2 $\begin{bmatrix} 15 & - & 12 \\ 17 & - & 15 \\ & - & \end{bmatrix}$ 0		2 $\begin{bmatrix} 15 & - & 5 \\ 15 & - & 6 \\ & - & \end{bmatrix}$ 0	4 - 0	2
	teamTOPS 虎		0 $\begin{bmatrix} 13 & - & 15 \\ 6 & - & 15 \\ & - & \end{bmatrix}$ 2	2 $\begin{bmatrix} 15 & - & 11 \\ 15 & - & 8 \\ & - & \end{bmatrix}$ 0	0 $\begin{bmatrix} 4 & - & 15 \\ 15 & - & 17 \\ & - & \end{bmatrix}$ 2	0 $\begin{bmatrix} 5 & - & 15 \\ 6 & - & 15 \\ & - & \end{bmatrix}$ 2		1 - 3	5

10	トリム II	FORCE	ZIP	DJK	Drops	百花繚乱	ふぁんとむ	勝数 負数	順位
	FORCE		1 $\begin{bmatrix} 12 & - & 15 \\ 15 & - & 12 \\ 13 & - & 15 \end{bmatrix}$ 2	0 $\begin{bmatrix} 10 & - & 15 \\ 7 & - & 15 \\ & - & \end{bmatrix}$ 2	1 $\begin{bmatrix} 15 & - & 11 \\ 11 & - & 15 \\ 11 & - & 15 \end{bmatrix}$ 2	0 $\begin{bmatrix} 1 & - & 15 \\ 3 & - & 15 \\ & - & \end{bmatrix}$ 2		0 - 4	6
	ZIP	2 $\begin{bmatrix} 15 & - & 12 \\ 12 & - & 15 \\ 15 & - & 13 \end{bmatrix}$ 1		2 $\begin{bmatrix} 15 & - & 9 \\ 15 & - & 11 \\ & - & \end{bmatrix}$ 0	2 $\begin{bmatrix} 15 & - & 8 \\ 15 & - & 13 \\ & - & \end{bmatrix}$ 0		0 $\begin{bmatrix} 14 & - & 16 \\ 13 & - & 15 \\ & - & \end{bmatrix}$ 2	3 - 1	2
	DJK	2 $\begin{bmatrix} 15 & - & 10 \\ 15 & - & 7 \\ & - & \end{bmatrix}$ 0	0 $\begin{bmatrix} 9 & - & 15 \\ 11 & - & 15 \\ & - & \end{bmatrix}$ 2			0 $\begin{bmatrix} 8 & - & 15 \\ 10 & - & 15 \\ & - & \end{bmatrix}$ 2	1 $\begin{bmatrix} 12 & - & 15 \\ 15 & - & 10 \\ 12 & - & 15 \end{bmatrix}$ 2	1 - 3	4
	Drops	2 $\begin{bmatrix} 11 & - & 15 \\ 15 & - & 11 \\ 15 & - & 11 \end{bmatrix}$ 1	0 $\begin{bmatrix} 8 & - & 15 \\ 13 & - & 15 \\ & - & \end{bmatrix}$ 2			0 $\begin{bmatrix} 3 & - & 15 \\ 4 & - & 15 \\ & - & \end{bmatrix}$ 2	0 $\begin{bmatrix} 12 & - & 15 \\ 11 & - & 15 \\ & - & \end{bmatrix}$ 2	1 - 3	5
	百花繚乱	2 $\begin{bmatrix} 15 & - & 1 \\ 15 & - & 3 \\ & - & \end{bmatrix}$ 0		2 $\begin{bmatrix} 15 & - & 8 \\ 15 & - & 10 \\ & - & \end{bmatrix}$ 0	2 $\begin{bmatrix} 15 & - & 3 \\ 15 & - & 4 \\ & - & \end{bmatrix}$ 0		2 $\begin{bmatrix} 15 & - & 9 \\ 15 & - & 10 \\ & - & \end{bmatrix}$ 0	4 - 0	1
	ふぁんとむ		2 $\begin{bmatrix} 16 & - & 14 \\ 15 & - & 13 \\ & - & \end{bmatrix}$ 0	2 $\begin{bmatrix} 15 & - & 12 \\ 10 & - & 15 \\ 15 & - & 12 \end{bmatrix}$ 1	2 $\begin{bmatrix} 15 & - & 12 \\ 15 & - & 11 \\ & - & \end{bmatrix}$ 0	0 $\begin{bmatrix} 9 & - & 15 \\ 10 & - & 15 \\ & - & \end{bmatrix}$ 2		3 - 1	3

順位別トーナメント戦 (女性の部・1組)

上位トーナメント戦 (予選リーグ戦1位・2位)

第1コート

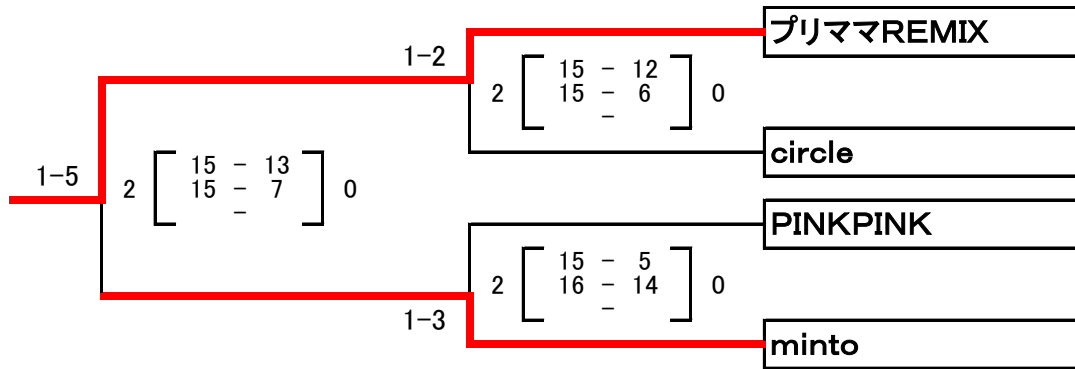

下位トーナメント戦 (予選リーグ戦3位・4位)

第1・2コート

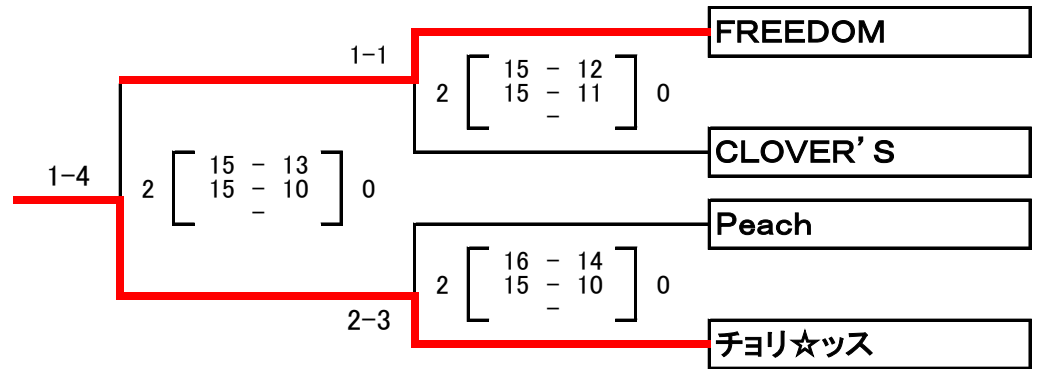

上位トーナメント優勝



上位トーナメント準優勝



下位トーナメント優勝



順位別トーナメント戦 (女性の部・2組)

上位トーナメント戦 (予選リーグ戦1位・2位)

第3コート

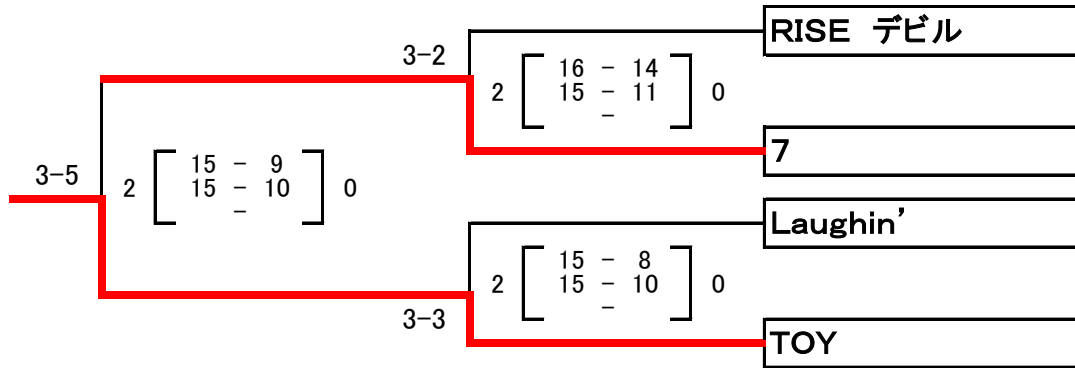

下位トーナメント戦 (予選リーグ戦3位・4位)

第3・4コート

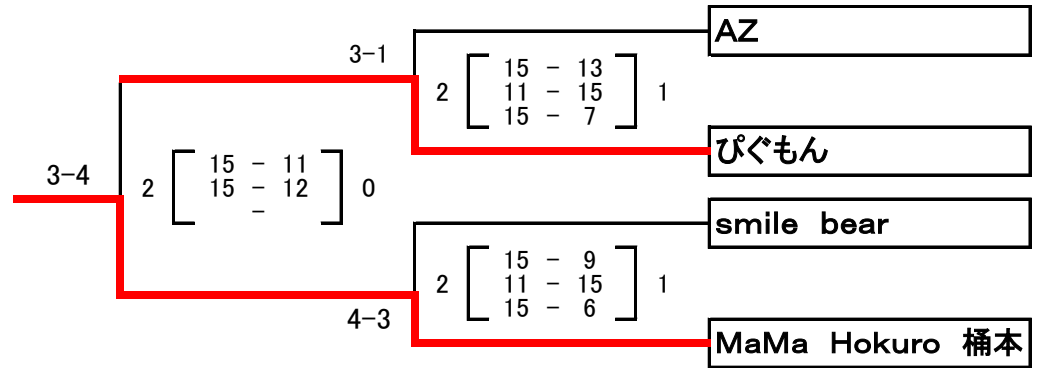

上位トーナメント優勝



上位トーナメント準優勝



下位トーナメント優勝



順位別トーナメント戦 (トリム I の部)

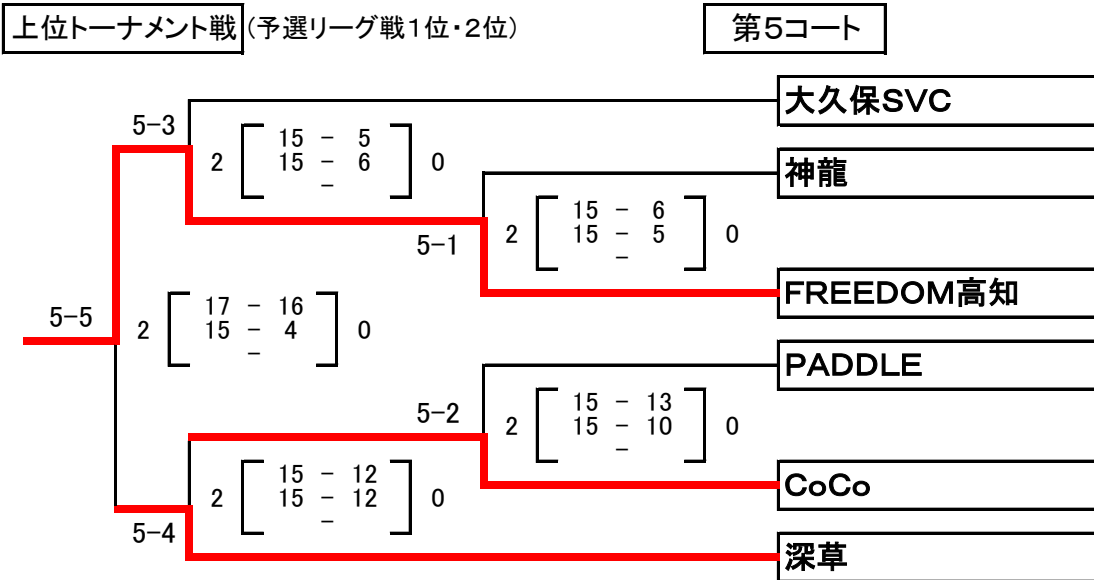

上位トーナメント優勝

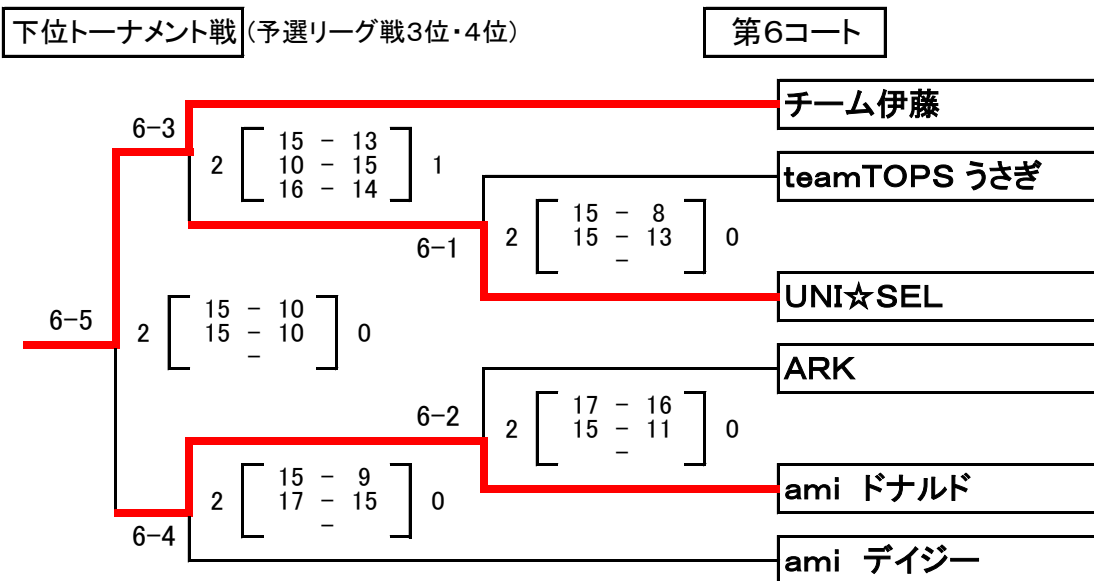

上位トーナメント準優勝



順位別トーナメント戦 (トリムⅡの部)

上位トーナメント戦 (予選リーグ戦1位・2位)

第8コート

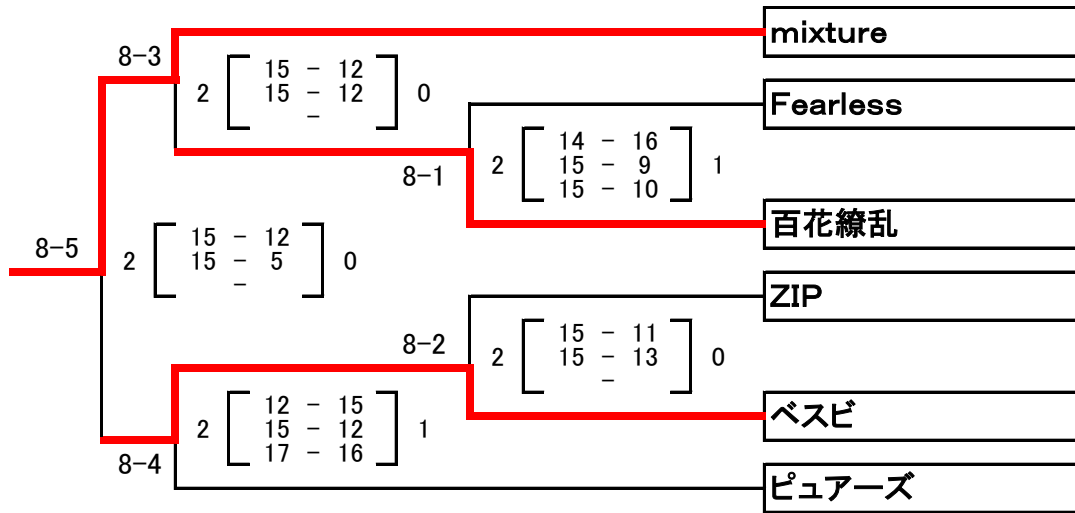

上位トーナメント優勝



下位トーナメント戦 (予選リーグ戦3位・4位)

第9コート

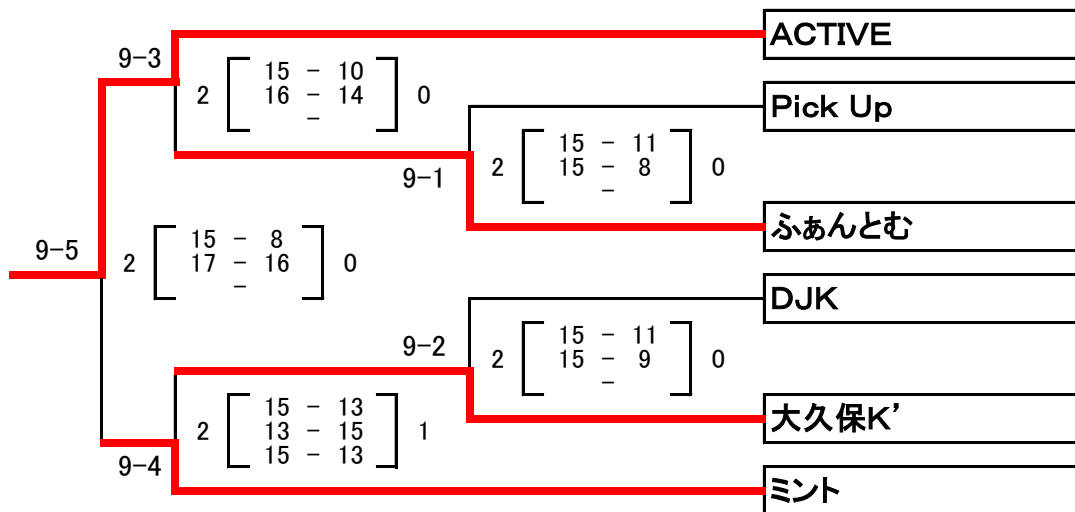

上位トーナメント準優勝



交流戦

